

iQ500, Induktions Kochfeld mit integriertem Dunstabzug, 70 cm ED711FQ15E



Induktions-Kochfeld mit integriertem Dunstabzug

- ✓ Dank touchSlider-Bedienung wird die Temperatur durch direktes Antippen oder Entlangstreichen auf der Bedienskala mit nur einem Finger gesteuert.
- ✓ Kürzere Ankochzeiten mit bis zu 50% mehr Leistung dank powerBoost-Funktion.
- ✓ Sicheres Abschalten der Kochzone nach Ablauf der gewählten Kochzeit durch Timer mit Ausschaltfunktion.
- ✓ Mit der Kindersicherung werden alle Kochzonen sicher gegen ungewolltes Einschalten gesperrt.
- ✓ Innovative Induktions-Technologie macht Kochen schneller, sauberer und sicherer.

Ausstattung

Technische Daten

Gerätetyp : Kochstelle Glaskeramik
 Bauform : Eingebaut
 Energiequelle : Elektro
 Nischenmaße (H x B x T) (mm) : 223 x 560-560 x 490-490
 Gerätebreite (mm) : 710
 Abmessungen des Gerätes (mm) : 223 x 710 x 522
 Abmessungen des verpackten Gerätes (mm) : 430 x 950 x 660
 Nettogewicht (kg) : 24.345
 Bruttogewicht (kg) : 29.2
 Restwärmeanzeige : Ohne
 Lage der Steuerung : Vorne
 Hauptoberflächenmaterial : Glaskeramik
 Oberflächenfarbe : Schwarz
 Approbationszertifikate : CE, VDE
 Länge Netzkabel (cm) : 110
 Abgedichtete Herdplatte : Nein
 Heizungen mit Booster : Alle
 Leistung der 2.Kochzone (kW) : 3.6
 Max. Gebläseleistung-Abluftbetrieb (m³/h) : 500
 Gebläseleistung bei Intensivstufe-Umluftbetrieb : 615.0
 Max. Gebläseleistung-Umluftbetrieb (m³/h) : 500
 Gebläseleistung bei Intensivstufe-Abluftbetrieb (m³/h) : 622
 Schalleistung (dB(A) re 1 pW) : 69
 Geruchsfilter : Nein
 Art der Luftführung : Umrüstbar
 Delay Shut off modes : 30
 Elektroanschlusswert (W) : 7400
 Spannung (V) : 220-240/380-415
 Frequenz (Hz) : 50-60
 Gerätefarbe : Schwarz
 Approbationszertifikate : CE, VDE
 Länge Netzkabel (cm) : 110
 Nischenmaße (H x B x T) (mm) : 223 x 560-560 x 490-490
 Abmessungen des Gerätes (mm) : 223 x 710 x 522
 Abmessungen des verpackten Gerätes (mm) : 430 x 950 x 660
 Nettogewicht (kg) : 24.345
 Bruttogewicht (kg) : 29.2

Sonderzubehör

HZ9VRUD0 : , HZ9VRPDO : , HZ9VRCR0 : , HZ9VEDU0 : , HZ9VDSS1 : ,
 HZ9VDSM2 : , HZ9VDSM1 : , HZ9VDSI1 : 90° Adapterstück rund-flach ,
 HZ9VDSIO : , HZ9VDSB4 : , HZ9VDSB3 : , HZ9VDSB2 : , HZ9VDSB1 :



iQ500, Induktions Kochfeld mit integriertem Dunstabzug, 70 cm ED711FQ15E

Ausstattung

Profi-Ausstattung:

- TouchSlider (mono)

Design

- Rahmenlos

Komfort

- L: 190 mm, 210 mm / L: 190 mm, B: 210 mm / L: 190 mm, 210 mm / L: 190 mm, 210 mm
- 2 Kombi-Zonen
- powerMove
- reStart Funktion
- quickStart Funktion
- Timer countDown-Funktion
- 17 Leistungs-Stufen

Umwelt+Sicherheit:

- Topferkennung powerManagement Funktion
- Sicherheitsabschaltung Kindersicherung Wischschutzfunktion
- Restwärmeanzeige je Kochzone
- Hauptschalter
- Energieverbrauchsanzeige

Schnelligkeit

- powerBoost-Funktion für alle Induktions-Kochzonen möglich

Grösse der Kochzonen:

- Cooking zones: 1 x 380 mm x 210 mm, 3.6 kW Induction or 2 x 190 mm, 210 mm, 2.2 kW (max. power 3.7 kW) Induction

Lüftung - Kochfeld:

- Erforderliche Nischengröße für den Einbau (HxBxT mm) : Eintauchtiefe: 223 mm x Ausschnittbreite min: 560 mm x Ausschnitttiefe min: 490 mm - Ausschnitttiefe max: 490 mm
- Gerätemasse (HxBxT mm) : Eintauchtiefe: 223 mm x Gerätebreite (in mm): 710 mm x Gerätetiefe (in mm): 522 mm
- Einbau in 60 cm Bodenschrank möglich
- Min. Arbeitsplattenstärke: 16 mm
- Länge Anschlusskabel: 110 cm
- Anschlusskabel beiliegend
- Anschlusswert: 7.4 kW

Integriertes Downdraft-Lüftungssystem

- Induktionskochfeld mit vollintegriertem, leistungsstarkem Downdraft-Abzugsmodul.
- Wahlweise Abluft- oder Umluftbetrieb (Sonderzubehör wird jeweils benötigt):
- HZ9VEDU0 Akustikfilter für Abluft
- - HZ9VRPD0 für den voll- oder teilgeführten Umluftbetrieb mit cleanAir Umluftfiltern HZ9VRUD0 für den ungeführten Umluftbetrieb mit cleanAir Umluftfiltern
- Ästhetisch vollintegriertes, fächenbündiges Abzugsdesign mit schwebendem, hitzeresistenten Glaskeramik Element zum freien Bewegen und Platzieren des Kochgeschirrs.
- Lüftungssystem mit 9 elektronisch gesteuerten Leistungsstufen und 2 Boost-/Intensivstufen (mit automatischer Rückstellung) durch das TouchSlider (mono) Bedienteil:#
- - Automatisches Einschalten des Lüftungssystem bei Nutzung einer Kochzone

- - Automatische verzögerte Abschaltung nach dem Kochen, um Restgerüche nach dem Kochen zu beseitigen (in spezifischer ultrageräuscharmer Ventilatorstufe, 12min (Abluft), 30min (Umluft), manuell abschaltbar)
- - Vollständig manuelle Steuerung über TouchSlider (mono) möglich
- Leistungsstarkes, geräuscharmes Gebläse mit energieeffizienter BLDC-Technology. Hohe Abzugsleistungen bei sehr niedrigen Geräuschen und dabei angenehmen Frequenzen durch psychoakustisch und aerodynamisch optimierte Luftführung im Innenraum und ein gekapseltes, nicht sichtbares Gebläse. Sehr druckstabil auch bei längeren und komplexeren Verrohrungswegen.
- Komfortabel und praktisch entnehmbare Fettfilter- und Überlaufschutzeinheit:
- - Bequeme Ein-Hand-Entnahme der Einheit über einen schwebenden Glaskeramik-Griff
- - Integrierte, grossflächige Hochleistungsfettfilter aus Edelstahl mit 12 Filtrationsschichten und einer schwarzen Deckschicht für eine verbesserte ästhetische Integration. Fettfiltrationseffizienz von 94 %.
- - Alle Teile sind einfach zu reinigen, spülmaschineneeignet und hitzeresistent
- - (Obere) Kondensat- und Überlaufschutzbehälter, ca. 200 ml Aufnahmekapazität
- - Leistungsstarkes Entwässerungssystem für Verschüttungen, die mehr als 200 ml Flüssigkeiten enthalten.
- - Sicherheitsüberlaufbehälter (spülmaschineneeignet) mit zusätzlichen 700ml Aufnahmekapazität. Einfach zugänglich und von unten abnehmbar.
- - Insgesamt eine Aufnahmekapazität von 900ml (200ml + 700ml).
- - Wasserdichtes Lüftungssystem
- Dunstabzug Leistung:
- - Abluftleistung (nach EN 61591): min. Normalstufe 154 m3/h , max. Normalstufe 500 m3/h , max. Boost-/Intensivstufe 622 m3/h .
- - Umluftleistung (nach EN 61591): min. Normalstufe 150 m3/h , max. Normalstufe 500 m3/h , max. Boost-/Intensivstufe 615 m3/h.
- - Geräuschwerte bei Abluftbetrieb: min. Normalstufe 42 dB#re 1 pW, max. Normalstufe 69 dB#re 1 pW, max. Boost-/Intensivstufe 74 dB#re 1 pW
- - Geräuschwerte bei Umluftbetrieb: min. Normalstufe 41 dB#re 1 pW, max. Normalstufe 68 dB#re 1 pW, max. Boost-/Intensivstufe 72 dB#re 1 pW
- - Fettfilter-Effizienz: 94 %
- Alle Leistungsdaten sind vorläufig, basieren auf den letzten Testergebnissen mit Prototypen und werden aktualisiert sobald endgültige Daten vorliegen.
- Verbrauchsdaten und Energieeffizienz (gemäss Verordnung (EU) Nr. 65/2014):
- - Energie-Effizienzklasse: B (bei einer Skala der Energie-Effizienzklassen von A+++ bis D)
- - Lüftereffizienzklasse: A
- - Durchschnittlicher Energieverbrauch: 57 kWh/Jahr
- - Fettfilter-Effizienzklasse: B
- - Geräusch min./max. Normalstufe: 42 dB# & 69 dB
- Bei Umluftbetrieb 2 x 2 direkt integrierte, leistungsstarke cleanAir Umluftfilter.

iQ500, Induktions Kochfeld mit integriertem Dunstabzug, 70 cm ED711FQ15E

Ausstattung

- - Optimierte Geruchsreduktionsfähigkeiten bei Kochapplikationen mit komplexen Geruchsmolekülketten (z.B. Fischgerüche)
- - Grosse Filteroberfläche mit hoher Geruchsreduktionsrate
- - Filterstandzeit von 360 Stunden bei intensivem Kochen (nicht regenerierbar)
- - Sehr geringes Geräusch mit optimierter Psychoakustik
- - Einfache Zugänglichkeit und einfache Entnahme von oben durch den Lufteinlass
- - CleanAir Ersatzbedarfilterset HZ9VRCRO
- - Bei Umluftbetrieb 2 x 2 direkt integrierte, leistungsstarke cleanAir Umluftfilter.

Planungs- und Installationshinweise

- - Wahlweise geeignet für Abluft- oder Umluftbetrieb (inkl. differenzierter Softwaremodi). Zwingend notwendige Installationszubehöre benötigt:
- - HZ9VEDUO: Akustikfilter (Abluft)
- - HZ9VRPDO für den voll- oder teilgeführten Umluftbetrieb mit cleanAir Umluftfiltern HZ9VRUDO für den ungeführten Umluftbetrieb mit cleanAir Umluftfiltern
- - Planungsvorschläge:
- - Die Planung ist möglich als Wand- und Inselplanung
- - Das Produkt erfüllt die Bestimmungen des Nadelflammtests (nach IEC 60695-5-11), der V2 Entflammbarkeitsklasse (nach UL94) und der B1 Baustoffklasse für schwer entflammbare Materialien (nach DIN 4102-1). Das Starter Set HZ9VRUDO für den ungeführten Umluftbetrieb erfüllt diese Bestimmungen ebenfalls.
- - Die maximale Eintauchtiefe beträgt 223mm unter Glas für aufsatzmontierte Geräte und 227mm für flächenbündig eingebaute Geräte.
- - Das Gerät muss von unten frei zugänglich bleiben (zum Zugreifen auf den unteren Flüssigkeitssicherheitssammler)
- - Es ist kein Zwischenboden unter dem Gerät notwendig. Die Schubladen müssen entnehmbar sein. Die Rückwand kann gelassen werden - es wird lediglich ein Ausschnitt für den Luftaustritt (Position und Grösse können den Installationsanweisungen entnommen werden) benötigt.
- - Das "Plug 'n Play" Starter Set HZ9VRUDO (für den ungeführten Umluftbetrieb) benötigt eine vertikale Öffnung von min. 25mm hinter der Möberrückwand - Empfehlung: 50mm
- - Die minimale Arbeitsplattenstärke beträgt 16mm für aufsatzmontierte und flächenbündig montierte Geräte mit dem Standard Installationssystem. Auch eine Installation in dünnere Arbeitsplatten ist mit dem Ersatzteil möglich: Inhaltsbereich 626792
- - Das Gesamtgerätegewicht beträgt 26kg. Die Tragfähigkeit und Stabilität insbesondere bei dünnen Arbeitsplatten ist durch geeignete Unterkonstruktionen sicherzustellen. Hierbei sind das Gerätegewicht (mitsamt entsprechender Beschwerungen wie z.B. befüllter Töpfe) und die Spezifikationen des Arbeitsplattenherstellers zur strukturellen Integrität zu beachten
- - Das "Plug 'n Play" Starter Set HZ9VRUDO (für den ungeführten Umluftbetrieb) ermöglicht einfache und schnelle Installationen in Arbeitsplattentiefen ≥ 60 cm. Für Installationen mit Abluftkonfiguration (HZ9VEDUO) und in voll- oder teilgeführter Umluftkonfiguration (HZ9VRUDO) - ist eine Arbeitsplattentiefe von ≥ 70 cm erforderlich
- - Für alle teil- und ungeführten Umluftplanungen, wird eine Luftrückstromöffnung von ≥ 400 cm² im Sockelbereich benötigt. Die Öffnung kann über Auslassgitter, Lamellengitter oder leicht gekürzte Sockel, abhängig vom Sortiment des Küchenmöbelhersteller, realisiert werden
- - Der Luftauslass auf der Geräterückseite kann direkt mit einem Flachkanalelement (NW 150) kombiniert werden
- - Verrohrungen bis zu 8m mit drei 90° Bögen möglich
- - Bei Installation einer Luftführung im Abluftbetrieb und einer kamingebundenen Feuerstelle, muss die Stromzuführung mit einer geeigneten Sicherheitsausschaltung versehen werden.
- - #Im Abluftbetrieb sollte eine Rückstauklappe mit einem maximalen Öffnungsdruck von 65Pa installiert werden.

iQ500, Induktions Kochfeld mit integriertem Dunstabzug, 70 cm ED711FQ15E

Maßzeichnungen

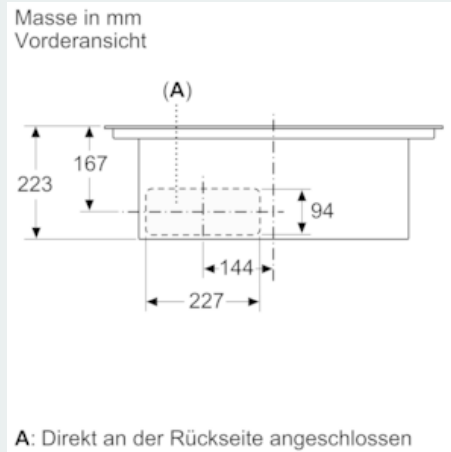
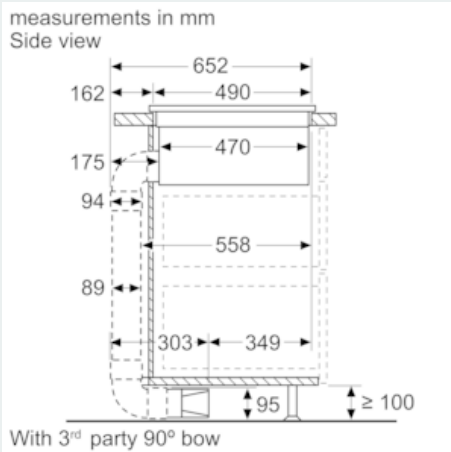
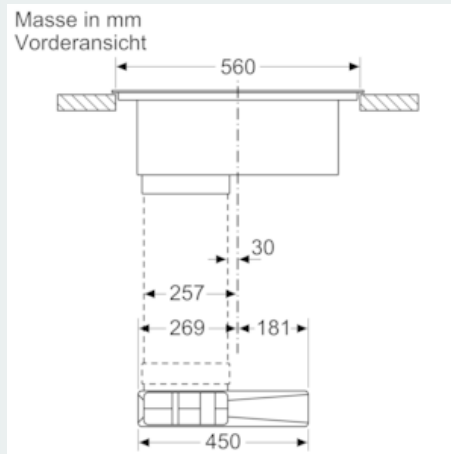
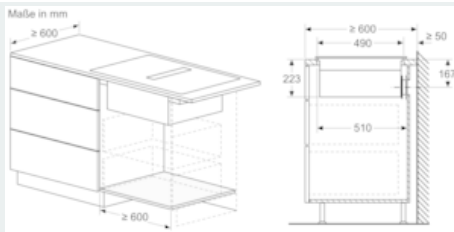

A: Direkt an der Rückseite angeschlossen

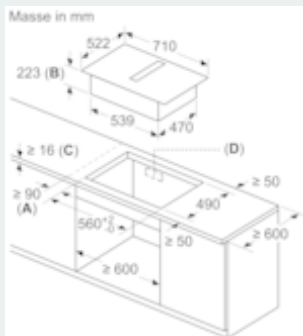

- A: Mindestabstand vom Muldenausschnitt bis zur Wand
- B: Eintauchtiefe
- C: Die Arbeitsplatte, in die das Kochfeld eingebaut wird, muss Lasten von ca. 60 kg standhalten, falls erforderlich mithilfe geeigneter Unterkonstruktionen.
- D: In der Rückwand muss ein Ausschnitt für die Leitungen vorgesehen werden. Exakte Größe und Position können der spezifischen Zeichnung entnommen werden.

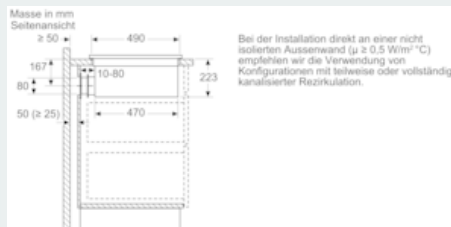

Bei der Installation direkt an einer nicht isolierten Aussenwand ($\mu \geq 0,5 \text{ W/m}^2 \cdot \text{°C}$) empfehlen wir die Verwendung von Konfigurationen mit teilweise oder vollständig kanalisierter Rezirkulation.

**iQ500, Induktions Kochfeld mit
integriertem Dunstabzug, 70 cm
ED711FQ15E**

Maßzeichnungen

Masse in mm
Vorderansicht - Möbelausschnitt
für Umluft ohne Kanal

